

< A:4年生以下男子 >

* 中央大会への出場は、大会参加ペア全組(当日棄権は除く)とする

No	A			101	102	103	勝率	差	順位
101	杉山 倫太郎	・ 奈良 碧輝	芝	/	③	2	1/2		2
102	斉藤 大貴	・ 小幡 利空	さくらだ	0	/	1	0/2		3
103	野口 遼	・ 稲村 篤輝	わかくさ	③	③	/	2/2		1

No	B			104	105	106	勝率	差	順位
104	原田 裕太	・ 唐川 蓮斗	西スポ	/	0	0	0/2		3
105	永井 智基	・ 竹村 欽太	青木	③	/	1	1/2		2
106	池田 功佑	・ 中村 烈	春日部	③	③	/	2/2		1

No	C			107	108	109	勝率	差	順位
107	小山 寛晴	・ 五十嵐 翔吾	鳩ヶ谷	/	2	1	0/2		3
108	杉野 蒼大	・ 藤井 陽生	浦和むつみ	③	/	③	2/2		1
109	小澤 樹生	・ 星川 航汰	高野・栗橋	③	2	/	1/2		2

No	D			110	111	112	勝率	差	順位
110	里見 律哉	・ 内山 颯也	岩槻	/	③	③	2/2		1
111	會田 裕稀	・ 小山 清貴	春日部	0	/	1	0/2		3
112	卯月 景土	・ 青木 晴弥	青木	0	③	/	1/2		2

No	E			113	114	115	勝率	差	順位
113	八木 春希	・ 初鹿 暁哉	わかくさ・芝	/	③	③	2/2		1
114	普川 倫人	・ 軍司 拓海	春日部	0	/	③	1/2		2
115	市村 大地	・ 齊藤 惇矢	青木・さくらだ	0	0	/	0/2		3

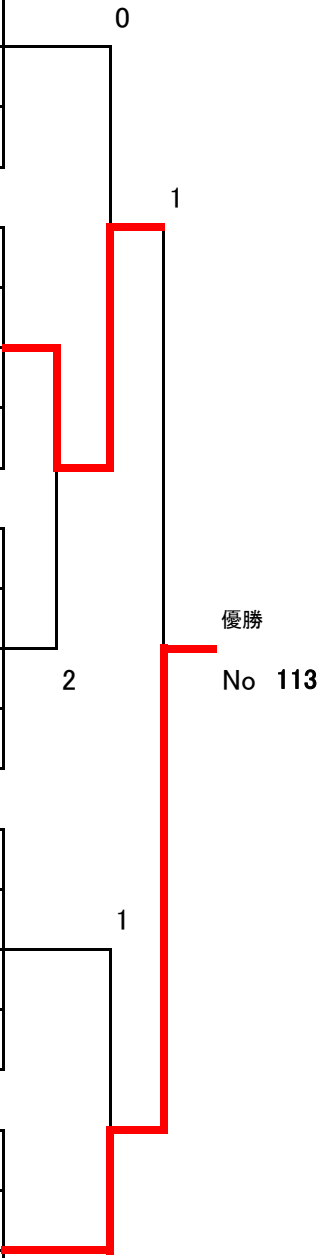

＜ B:4年生以下女子＞

* 中央大会への出場は下記16ペアとする。
各ブロック1位の12ペア、および、各ブロック2位(OP除く)による決定戦勝者4ペア

No	A			201	202	203	勝率	差	順位
201	荻原 香帆	・ 田村 優衣	青木	/	③	③	2/2		1
202	武田 優菜	・ 倉部 菜月	春日部	0	/	0	0/2		3
203	徳永 梨結	・ 森 麻奈可	杉戸	0	③	/	1/2		2

No	B			204	205	206	勝率	差	順位
204	高垣 虹花	・ 奥谷 花	さくらだ	/	③	0	1/2		2
205	吉田 鈴	・ 加藤 愛奈	浦和むつみ・さくらだ	0	/	0	0/2		3
206	加藤 好海	・ 熊木 咲彩	芝	③	③	/	2/2		1

No	C			207	208	209	勝率	差	順位
207	林 美心	・ 中野 香咲	西スポ	/	③	0	1/2		2
208	藤原 友鈴	・ 中嶋 萌衣	鳩ヶ谷	0	/	0	0/2		3
209	山口 桃花	・ 目黒 ななみ	さくらだ・杉戸	③	③	/	2/2		1

No	D			210	211	212	勝率	差	順位
210	渡部 結羽	・ 米山 桃香	杉戸	/	③	③	2/2		1
211	清水 柚花	・ 坂巻 杏波	わかくさ	0	/	③	1/2		2
212	加藤 真愛	・ 天野 瑚白	大宮	2	2	/	0/2		3

No	E			213	214	215	勝率	差	順位
213	加藤 心愛	・ 古谷 ほのか	春日部	/	③	③	2/2		1
214	石川 千夏	・ 小野澤 ゆかり	青木	0	/	0	0/2		3
215	林 詩恩	・ 竹澤 佳那	芝	0	③	/	1/2		2

No	F			216	217	218	勝率	差	順位
216	折原 真妃	・ 福原 萌生	高野	/	③	③	2/2		1
217	鹿納 早子	・ 藤本 菜々海	春日部	0	/	③	1/2		2
218	黒木 柚良	・ 中島 望結	栗橋	0	1	/	0/2		3

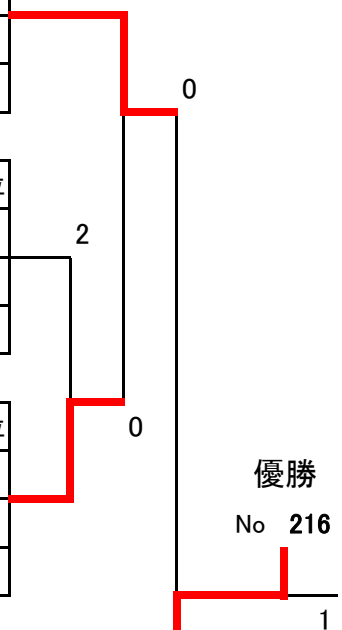

◆各ブロック2位による決定戦 4ペア選出 (ドロウ位置は抽選で決定)

B1	233	横山 咲稀	・ 大浦 愛珠	春日部	2	0	①
B2	211	清水 柚花	・ 坂巻 杏波	わかくさ			
B3	223	中澤 麻夏	・ 普川 仁菜	春日部	0	0	②
B4	204	高垣 虹花	・ 奥谷 花	さくらだ			
B5	226	武田 愛美	・ 倉部 沙知	春日部	0	0	
B6	207	林 美心	・ 中野 香咲	西スポ			

No	G			219	220	221	勝率	差	順位
219	星野 萌実	・ 渡辺 莉央	芝	③	③	2/2			1
220	米山 柚香	・ 徳永 円結	杉戸	0	2	0/2			3
221	矢作 麗	・ 中村 亜耶奈	さくらだ	0	③	1/2			2

No	H			222	223	224	勝率	差	順位
222	松澤 瑠莉	・ 川合 椎菜	岩槻	③	③	2/2			1
223	中澤 麻夏	・ 普川 仁菜	春日部	1	③	1/2			2
224	小林 愛果	・ 松村 葉那	栗橋	0	2	0/2			3

No	J			225	226	227	勝率	差	順位
225	石田 蓮	・ 清野 行	鳩ヶ谷	③	③	2/2			1
226	武田 愛美	・ 倉部 沙知	春日部	0	③	1/2			2
227	武石 心葉	・ 荒井 星輝	青木	0	0	0/2			3

No	K			228	229	230	勝率	差	順位
228	大久保 真衣	・ 齋藤 なごみ	浦和むつみ	③	③	2/2			1
229	森田 果鈴	・ 木太久 結羅	大宮	0	③	1/2			2
230	水國 遙香	・ 矢吹 和香	さくらだ	0	0	0/2			3

No	L			231	232	233	勝率	差	順位
231	星 心美	・ 小野寺 優理奈	わかさ・青木	③	③	2/2			1
232	影山 実秋	・ 脇谷 結楽	芝	0	1	0/2			3
233	横山 咲稀	・ 大浦 愛珠	春日部	1	③	1/2			2

No	M			234	235	236	勝率	差	順位
234	後藤 来愛	・ 目黒 ひより	杉戸	③	③	2/2			1
235	前原 優愛	・ 林 愛莉	芝	0	1	0/2			3
236	深澤 瑚々海	・ 川崎 愛実	高野	1	③	1/2			2

B7	221	矢作 麗	・ 中村 亜耶奈	さくらだ	0			
B8	229	森田 果鈴	・ 木太久 結羅	大宮	0			③
B9	236	深澤 瑚々海	・ 川崎 愛実	高野				
B10	203	徳永 梨結	・ 森 麻奈可	杉戸				
B11	217	鹿納 早子	・ 藤本 菜々海	春日部	0			④
B12	215	林 詩恩	・ 竹澤 佳那	芝	0			

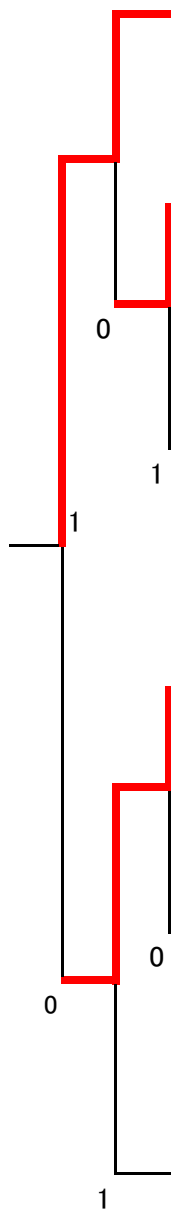

＜ C:5年生以上男子 ＞

* 中央大会への出場は下記32ペアとする。
各ブロック2位までの26ペア、および、各ブロック3,4位(OP除く)による決定戦勝者6ペア

No	A			301	302	303	勝率	差	順位
301	石田 真登	・ 上之段 陽太	芝・杉戸	③	③	2/2			1
302	荒木 恭輔	・ 竹内 恒太郎	栗橋	R		R	0/2		3
303	二戸 大海	・ 新藤 理久	浦和むつみ	0	③		1/2		2

No	B			304	305	306	勝率	差	順位
304	林 星汰	・ 酒井 彬良	西スポ	③	③	2/2			1
305	相澤 波月	・ 赤津 優希	わかくさ	0		③	1/2		2
306	矢野 太一	・ 橋本 琉之介	栗橋	0	0		0/2		3

No	C			307	308	309	勝率	差	順位
307	井本 月輝	・ 矢作 幹太	鳩ヶ谷	③	③	2/2			1
308	佐藤 大希	・ 平松 旭陽	大宮	1		③	1/2		2
309	矢吹 恭平	・ 村井 力生	さくらだ	0	0		0/2		3

No	D			310	311	312	勝率	差	順位
310	吉澤 秀佑	・ 小林 俊成	青木	③	③	2/2			1
311	熊谷 春輝	・ 佐々木 拓人	わかくさ	0		③	1/2		2
312	栗本 祥太	・ 吉田 唯人	浦和むつみ・みぬま	0	2		0/2		3

No	E			313	314	315	勝率	差	順位
313	小倉 真凜	・ 小島 健豊	岩槻	③	③	2/2			1
314	高村 樹	・ 日置 奏音	さくらだ	0		1	0/2		3
315	山崎 弘登	・ 並木 洸之介	栗橋	0	③		1/2		2

No	F			316	317	318	勝率	差	順位
316	岩田 航輝	・ 青木 稜将	新郷	③	0	2/2			2
317	新保 結也	・ 筒井 達哉	浦和むつみ	1		0	0/2		3
318	高田 淳貴	・ 樋口 斗真	大宮	③	③		1/2		1

No	G			319	320	321	勝率	差	順位
319	森田 硝冴	・ 長 知弥	わかくさ	③	③	2/2			1
320	小林 洵	・ 岩井 陽哉	春日部	0		③	1/2		2
321	栗野 巧三	・ 平野 数馬	さくらだ	0	0		0/2		3

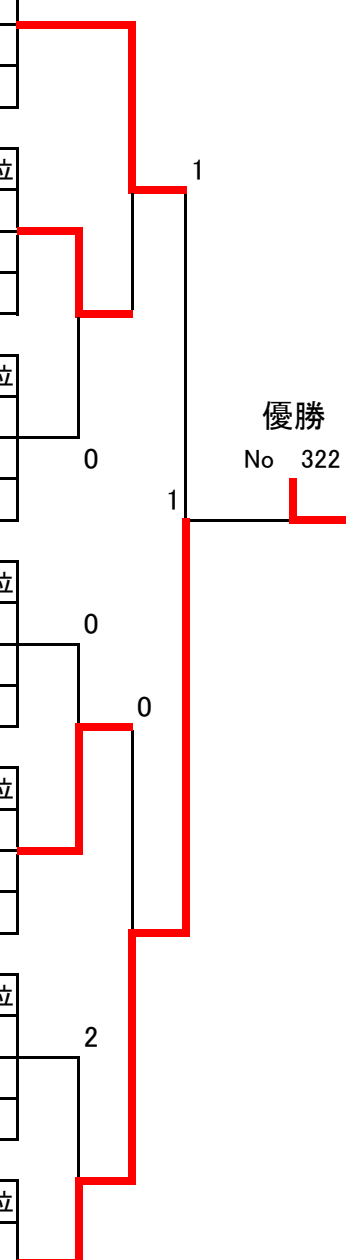

◆各ブロック3,4位による決定戦 6ペア選出 (ドロー位置は抽選で決定)

C1	306	矢野 太一	・ 橋本 琉之介	栗橋	①
C2	309	矢吹 恭平	・ 村井 力生	さくらだ	①
C3	323	江口 祐輔	・ 竹内 慶悟	芝	2
C4	330	松村 鋼史朗	・ 木田 陽	栗橋	②
C5	321	栗野 巧三	・ 平野 数馬	さくらだ	0
C6	314	高村 樹	・ 日置 奏音	さくらだ	③
C7	339	石川 柚汰	・ 渡辺 大士	さくらだ	0

No	H			322	323	324	325	勝率	差	順位
322	高橋 海斗	・ 黒坂 卓矢	わかくさ	0	③	③	③	3/3		1
323	江口 祐輔	・ 竹内 慶悟	芝	0	0	0	0	0/3		4
324	丸山 俊貴	・ 橋本 悟侑	大宮	0	③	0	③	2/3		2
325	稲葉 竣也	・ 工藤 滉也	栗橋	0	③	0	0	1/3		3

No	J			326	327	328	勝率	差	順位
326	阿部 友亮	・ 齊藤 大和	さくらだ	0	③	2	1/2		2
327	成田 惟人	・ 星野 柚紀	青木	0	0	1	0/2		3
328	酒匂 健成	・ 小川 玲音	春日部	③	③	0	2/2		1

No	K			329	330	331	勝率	差	順位
329	関 帆純	・ 青木 大樹	大宮	0	③	③	2/2		1
330	松村 鋼史朗	・ 木田 陽	栗橋	0	0	0	0/2		3
331	松澤 優葵	・ 吉田 拓未	岩槻	0	③	0	1/2		2

No	L			332	333	334	勝率	差	順位
332	久住 颯希	・ 小林 達也	浦和むつみ	0	③	③	2/2		1
333	小幡 颯矢	・ 石谷 斗真	さくらだ	0	0	0	0/2		3
334	原田 滉太	・ 古舘 彰悟	西スポ	1	③	0	1/2		2

No	M			335	336	337	勝率	差	順位
335	長谷川 大夢	・ 渡辺 唯人	栗橋	0	③	③	2/2		1
336	加藤 匠音	・ 土方 湧生	大宮	2	0	③	1/2		2
337	坂東 旭	・ 杉山 能得	青木	0	0	0	0/2		3

No	N			338	339	340	勝率	差	順位
338	木村 晋太郎	・ 清水 一樹	芝	0	③	③	2/2		1
339	石川 柚汰	・ 渡辺 大士	さくらだ	0	0	0	0/2		3
340	及川 烈	・ 星 大雅	わかくさ	0	③	0	1/2		2

C8	333	小幡 颯矢	・ 石谷 斗真	さくらだ	1				
C9	337	坂東 旭	・ 杉山 能得	青木	1				④
C10	312	栗本 祥太	・ 吉田 唯人	浦和むつみ・みぬま	0				
C11	317	新保 結也	・ 筒井 達哉	浦和むつみ	1				⑤
C12	327	成田 惟人	・ 星野 柚紀	青木	1				
C13	325	稲葉 竣也	・ 工藤 滉也	栗橋	1				⑥

< D:5年生以上女子 >

* 中央大会への出場は下記32ペアとする。
各ブロック2位までの28ペア、および、各ブロック3,4位(OP除く)による決定戦勝者4ペア

No	A			401	402	403	404	勝率	差	順位
401	辻 愛	・ 松原 瑠	わかくさ		③	③	③	3/3		1
402	坂巻 杏寧	・ OP	わかくさ	R		R	R	0/3		4
403	堀口 彩香	・ 瀬田 瑞姫	浦和むつみ	0	③		1	1/3		3
404	軍司 彩寧	・ 御子柴 七海	春日部	0	③	③		2/3		2

No	B			405	406	407	勝率	差	順位
405	角田 彩羽	・ 浅田 ひなた	高野		③	③	2/2		1
406	川合 瑞姫	・ 西久保 心郁	岩槻	0		③	1/2		2
407	土屋 詩	・ 石井 あおい	大宮	1	0		0/2		3

No	C			408	409	410	勝率	差	順位
408	後藤舞月	・ 杉本 希	杉戸		③	③	2/2		1
409	神原 未玖	・ 矢口 璃音	栗橋	0		0	0/2		3
410	新島 麻弥	・ 喜屋武 ころこ	芝	0	③		1/2		2

No	D			411	412	413	勝率	差	順位
411	古川 真祐子	・ 斎藤 楓	芝・青木		③	③	2/2		1
412	森田 このみ	・ 木村 玲華	大宮	0		1	0/2		3
413	野口 結菜	・ 島田 夏実	さくらだ	0	③		1/2		2

No	E			414	415	416	勝率	差	順位
414	飯田 かなえ	・ 太田 温	西スポ		③	③	2/2		1
415	吉成 愛唯	・ 谷 明日里	わかくさ	0		③	1/2		2
416	小林 楓果	・ 颯田 滯	栗橋	1	0		0/2		3

No	F			417	418	419	勝率	差	順位
417	加藤 希乃風	・ 新井 未悠	春日部		③	2	1/2		2
418	石塚 由真	・ 渡辺 はるか	浦和むつみ	1		1	0/2		3
419	広池 凜	・ 山下 菜月	みぬま	③	③		2/2		1

No	G			420	421	422	勝率	差	順位
420	若林 天音	・ 清野 輝	鳩ヶ谷		③	③	2/2		1
421	深澤 璃々花	・ 富賀 美弥	高野・杉戸	0		③	1/2		2
422	佐々木 郁花	・ 滝田 里桜	岩槻	0	0		0/2		3

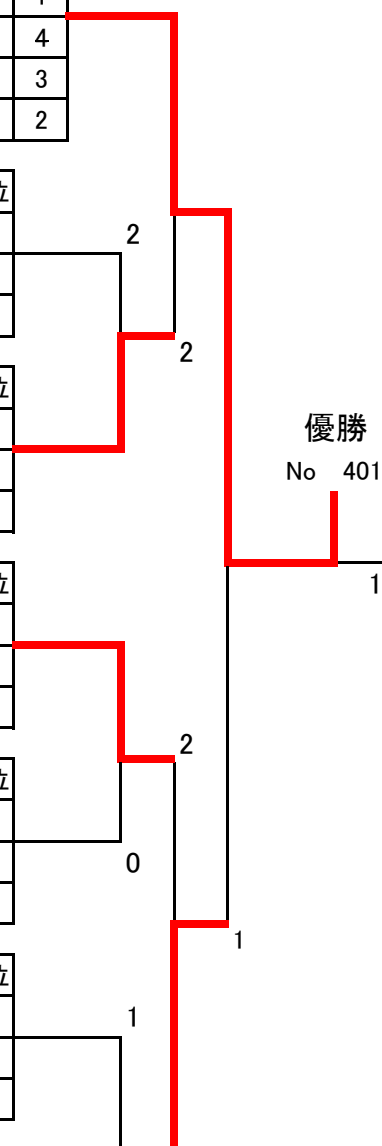

◆各ブロック3,4位による決定戦 4ペア選出 (ドロウ位置は抽選で決定)

D1	418	石塚 由真	・ 渡辺 はるか	浦和むつみ					①
D2	422	佐々木 郁花	・ 滝田 里桜	岩槻			0		
D3	444	荒井 耀月	・ 豊田 鈴菜	青木		1			
D4	424	清水 ほのか	・ 岩見 彩那	鳩ヶ谷・さくらだ		1			
D5	426	廣川 美空	・ 竹林 彩華	栗橋					②
D6	412	森田 このみ	・ 木村 玲華	大宮		1			
D7	431	佐久間 すみれ	・ 松下 帆南	さくらだ			2		

No	H			423	424	425	勝率	差	順位
423	中山結愛	谷口寛乃	杉戸	0	③	③	2/2		1
424	清水ほのか	岩見彩那	鳩ヶ谷・さくらだ	0	0	0	0/2		3
425	秋谷陽奈	奥地真理	西スポ	1	③	0	1/2		2

No	J			426	427	428	勝率	差	順位
426	廣川美空	竹林彩華	栗橋	0	0	1	0/2		3
427	小澤紘生	新井ひかり	高野	③	0	③	2/2		1
428	曾我日向	小野澤あかり	青木	③	2	0	1/2		2

No	K			429	430	431	勝率	差	順位
429	佐藤あいり	村井遥奈	大宮・わかくさ	0	③	③	2/2		1
430	中川花乃	會田蒼	春日部	0	0	③	1/2		2
431	佐久間すみれ	松下帆南	さくらだ	0	0	0	0/2		3

No	L			432	433	434	勝率	差	順位
432	小島久実	横塚海佑	岩槻	0	2	③	1/2		2
433	森田夏妃	藤田桃羽	芝	③	0	③	2/2		1
434	五味川咲月	稲垣陽	浦和むつみ	2	0	0	0/2		3

No	M			435	436	437	勝率	差	順位
435	蛭間梨紗	蟹和優菜	みぬま	0	2	③	1/2		2
436	中島はな	藤井真菜	わかくさ	③	0	③	2/2		1
437	天野由莉花	寺田夏星	栗橋	0	0	0	0/2		3

No	N			438	439	440	勝率	差	順位
438	早船詩織	三橋さくら	浦和むつみ	0	③	③	2/2		1
439	坂巻杏寧	山口美咲	わかくさ・さくらだ	0	0	0	0/2		3
440	井本桜来	小山夏穂	鳩ヶ谷	0	③	0	1/2		2

No	P			441	442	443	444	勝率	差	順位
441	荻島美羽	川上愛花	わかくさ	0	③	③	③	3/3		1
442	家富あかり	竹澤優衣	芝	0	0	③	③	2/3		2
443	加藤春歌	滝川愛梨	大宮	0	2	0	③	1/3		3
444	荒井耀月	豊田鈴菜	青木	0	0	0	0	0/3		4

